

BOIAS MODELO CARTUCHA

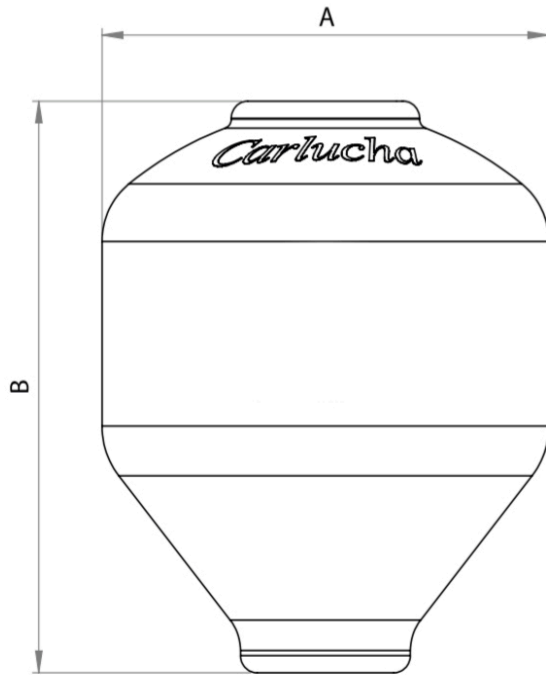

| REFERÊNCIA | VOLUME lts | PESO TOTAL kg | DIMENSÕES | | | FLUTUABILIDADE | |
|------------|---------------|------------------|-----------|---------|-----------------|-------------------|------------------|
| | | | A mm | B mm | ESPESSURA mm | TOTAL PUR (kg) | ÚTIL PUR (kg) |
| DIVBAT0200 | 200 | 42,83 | 707 | 868 | ±8 | 165,85 | 82,92 |
| DIVBAT0500 | 500 | 69,50 | 907 | 1116 | ±8 | 373,00 | 186,50 |
| DIVBAT0700 | 700 | 110,00 | 1081 | 1365 | ±9 | 579,00 | 289,50 |
| DIVBAT1000 | 1000 | 144,00 | 1236 | 1519 | ±9 | 840,00 | 420,00 |
| DIVBAT1400 | 1400 | 181,00 | 1236 | 1880 | ±9 | 1 195,00 | 597,50 |
| DIVBAT2000 | 2000 | 219,00 | 1370 | 1872 | ±9 | 1 745,00 | 872,50 |

- PESO TOTAL = PESO DA BOIA + SISTEMA DE SUSPENSÃO
- FLUTUABILIDADE TOTAL = PRESSÃO - PESO DA BOIA
- FLUTUABILIDADE ÚTIL = FLUTUABILIDADE SOBRESSAINDO 50% DA BOIA
- AS DIMENSÕES PODEM VARIAR ± 2%

ESPECIFICAÇÕES:

- FABRICADA POR ROTOMOLDAGEM DE POLIETILENO ANTI-UV DE MÉDIA-ALTA DENSIDADE
 - FLEXIBILIDADE E ALTA RESISTÊNCIA AO IMPACTO
 - GRANDE ESTABILIDADE DE FLUTUAÇÃO
 - TUBOS E PRATOS DE AÇO GALVANIZADO A QUENTE
- OPÇÕES DE PREENCHIMENTO: ESPUMA DE POLIURETANO (PUR)
 - CORES: AMARELO E AZUL. OUTRAS CORES A PEDIDO
 - DIPONÍVEIS EM VOLUMES DESDE 200 lts ATÉ 2000 lts